

## Geräuscharme Kompakt-Stellmotoren M9102 mit 2 Nm, M9104 (VA9104) mit 4 Nm

### Beschreibung auch gültig für die baugleichen Antriebe VA9104

Diese Motoren ohne Federrücklauf sind insbesondere zur Regelung von Klappen in Lüftungs- und Klimageräten vorgesehen. Sie bieten folgende Vorzüge:

- Kompakt, geräuscharm, Drehrichtung leicht umkehrbar
- Steckmotor wird direkt auf die Klappenachse montiert, keine Gestänge o.ä. erforderlich
- Niedrige Leistungsaufnahme
- Hartlagensicher, kein Einstellen von Signalschaltern erforderlich
- Endabschaltung verfügbar
- Ansteuerungen: 2-Punkt, 3-Punkt, stetig



M9102, M9104



VA9104

### Technische Daten

Parallelbetrieb	Max. 5	
Betriebsspannung	24 V AC +25 %, -20 %, 50/60 Hz	
Steuersignal	24 V AC +25 %, -20 %, 50/60 Hz	
Eingangsimpedanz	200 Ω nominal	
Wirkrichtung	umkehrbar, gegen oder im Uhrzeigersinn	
Drehwinkel	0...93° ± 3°	
Schalldruckpegel (1 m)	35 dB(A)	
El. Anschluss	M910x-xGA-1S:	1,2 m Kabel
	M910x-xGA-5S:	mit Klemmblock
Klappengröße	M9102:	bis 0,4 m <sup>2</sup>
	M9104:	bis 0,8 m <sup>2</sup>
Klappenachsen	8...13 mm Ø, 8...10 mm □	
Betriebsbedingungen	-20...+60 °C, M9104-GGA:	5...90 % r.F, n. kondensierend
	M910x-yGA:	max. 90 % r. F, n. kondensierend
Lagerbedingungen	-40...+85 °C M9104-GGA:	5...90 % r.F, n. kondensierend
	M910x-yGA:	max. 90 % r. F, n. kondensierend
Material (Gehäuse)	Kunststoff	
Abmessungen (BxHxT)	71 x 131 x 57 mm	
Schutzart	IP42 für Gehäuse M910x-yGA-1S (DIN EN 60529) IP40 für Gehäuse M910x-yGA-5S (DIN EN 60529)	
Richtlinien	EMV-Richtlinie 2014/30/EU Niederspannungsrichtlinie 2014/35/EU	

### Bestellangaben

unverbindliche Preisempfehlung

Drehmoment (Nm)	Betriebsspannung	Leistungsaufnahme (VA)	Ansteuerung	Rückmeldung	Laufzeit (s)	Elektrischer Anschluss	Gewicht (kg)	Bestellzeichen	€ o. MwSt.	
2	24 V AC	2,1	3-Punkt	--	36	Klemmblock	0,5	M9102-AGA-5S	69,-	
		2,1	3-Punkt			1,2 m Kabel		M9102-AGA-1S	106,-	
		2,5	2-/3-Punkt			Klemmblock		M9102-IGA-5S	106,-	
4	24 V AC	2,1	3-Punkt	--	72	Klemmblock	0,5	M9104-AGA-5S	85,-	
		2,1	3-Punkt			1,2 m Kabel		M9104-AGA-1S	110,-	
		3,0	2-/3-Punkt			Klemmblock		M9104-IGA-5S	108,-	
		3,0	2-/3-Punkt			1,2 m Kabel		M9104-IGA-1S	106,-	
		3,6	0(2)...10 V DC 0(4)...20 mA	0(2)...10 V DC		0(2)...10 V DC		Klemmblock	M9104-GGA-5S	171,-
								1,2 m Kabel	M9104-GGA-1S	161,-

#### Zubehör, bitte separat bestellen

Schutzgehäuse inkl. Grundrahmen und Dichtungssatz, einem Deckel mit Abdichtung und allen notwendigen Montagematerialien. Vollständig gekapseltes Design, UV-resistent, schlagfester Kunststoff, zugentlastete Kabelverschraubung, transparentes Gehäuse, so dass der Antrieb sichtbar ist, ohne dass das Gehäuse entfernt werden muss. Pro Stellmotor wird 1 Schutzgehäuse benötigt.

Schutzgehäuse für M9104, M9102, IP66	1,9	M9000-322	376,-
Schutzgehäuse für VA9104 (Ventilantrieb mit Konsole, baugleich zu M9104), IP66	1,9	M9000-342	566,-

## Stellmotoren M9102 mit 2 Nm, M9104 mit 4 Nm



Abbildung 1:  
Abmessungen (mm)  
M9102 und M9104



Gegen den Uhrzeigersinn zu schließen    Im Uhrzeigersinn zu schließen

Abbildung 2:  
Klappenrotation

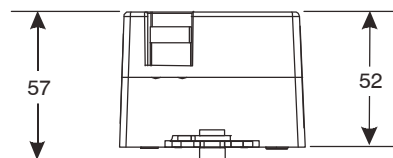
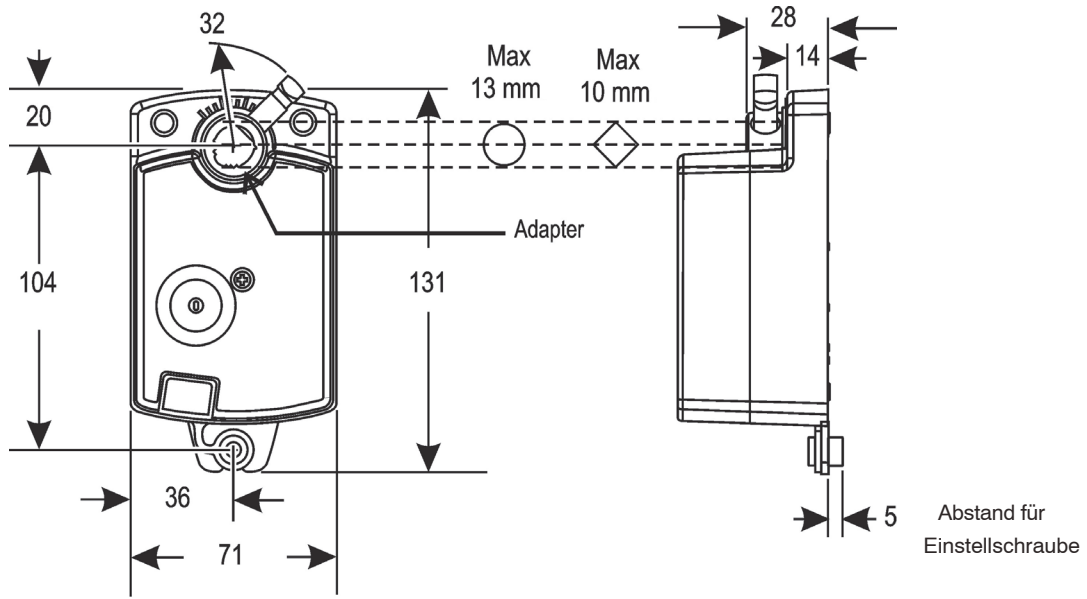
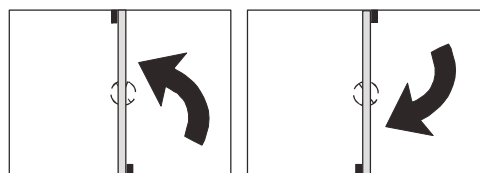
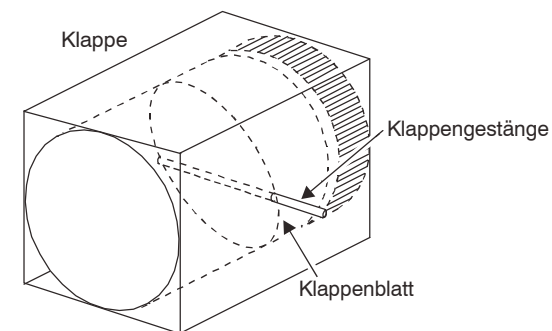

Abbildung 3:  
Montage des Stellantriebs am Klappengestänge

## Stellmotoren M9102 mit 2 Nm, M9104 mit 4 Nm



Abbildung 4:  
Positionierung des Stellantriebs  
(parallel zur Montagefläche)

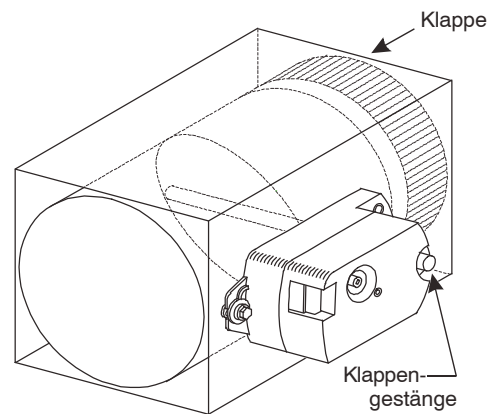

Abbildung 5:  
Einführen der Schraube durch die Unterlegscheiben

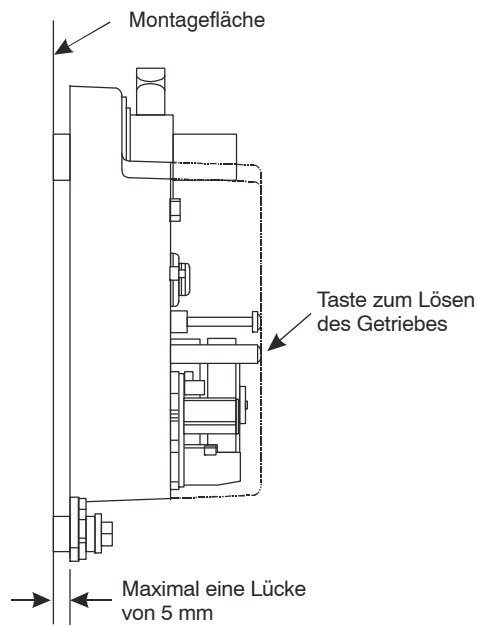

Abbildung 6:  
Elektrischer Anschluss  
M9102-AGA-1S und M9104-AGA-1S

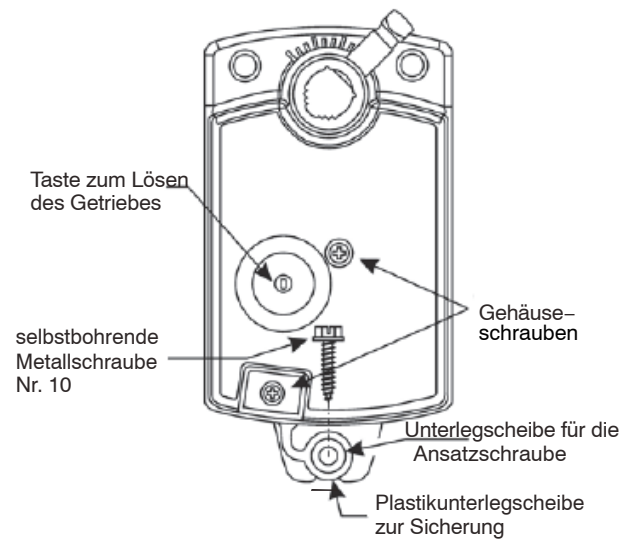

Abbildung 7:  
Elektrischer Anschluss  
M9102-IGA-1S und M9104-IGA-1S  
3-Punkt

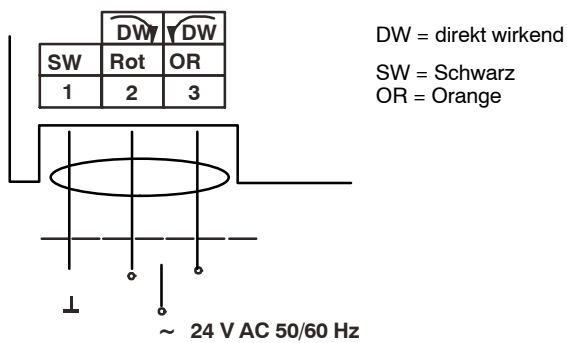

Abbildung 8:  
Elektrischer Anschluss  
M9102-IGA-1S und M9104-IGA-1S  
2-Punkt

## Stellmotoren M9102 mit 2 Nm, M9104 mit 4 Nm

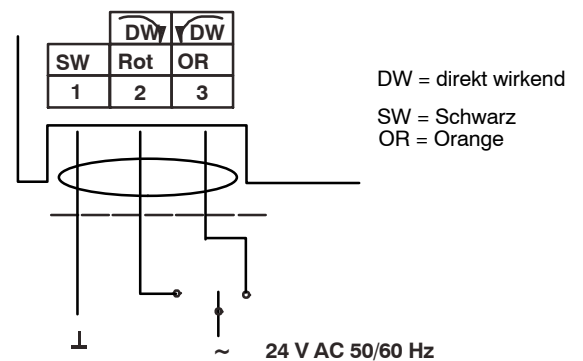

Abbildung 9:  
Elektrischer Anschluss  
M9102-AGA-5S

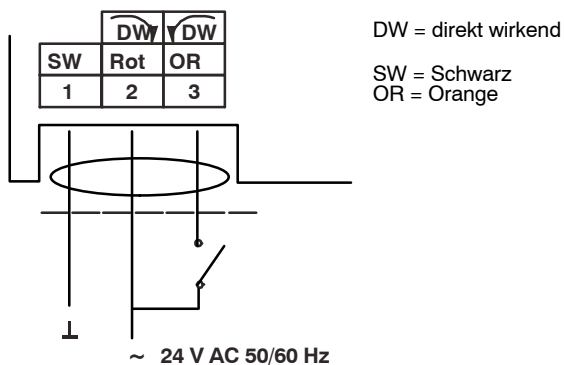

Abbildung 10:  
Elektrischer Anschluss  
M9104-AGA-5S

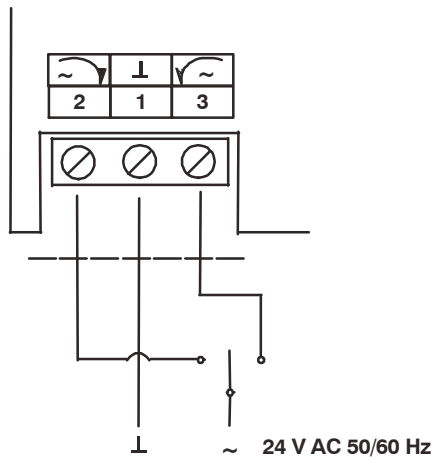

Abbildung 11:  
Elektrischer Anschluss  
M9102-IGA-5S, M9104-IGA-5S  
3-Punkt

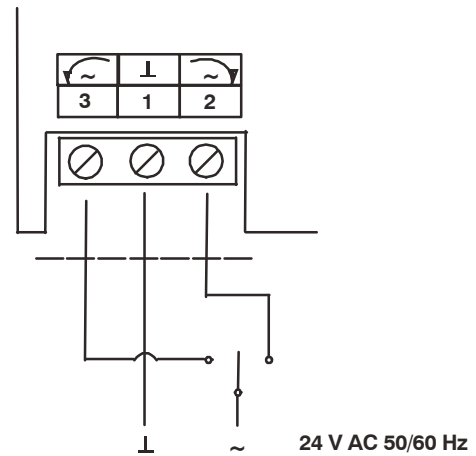

Abbildung 12:  
Elektrischer Anschluss  
M9102-IGA-5S, M9104-IGA-5S  
2-Punkt

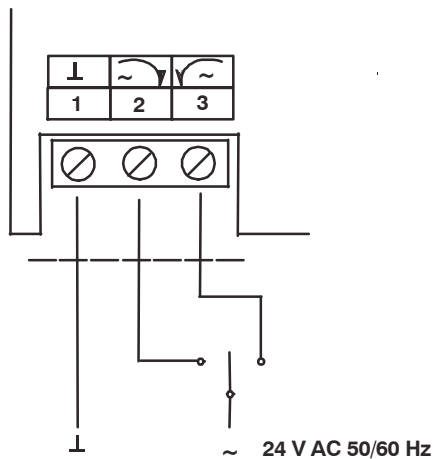

Abbildung 13:  
Elektrischer Anschluss  
M9104-GGA-1S

## Stellmotoren M9102 mit 2 Nm, M9104 mit 4 Nm

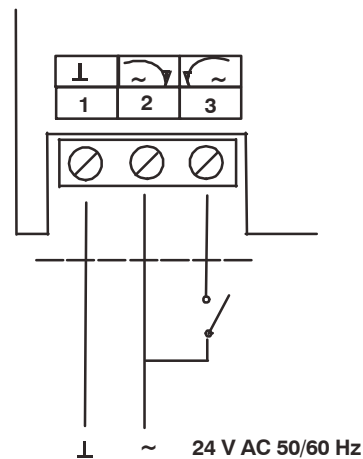

Abbildung 14:  
Elektrischer Anschluss  
M9104-GGA-5S

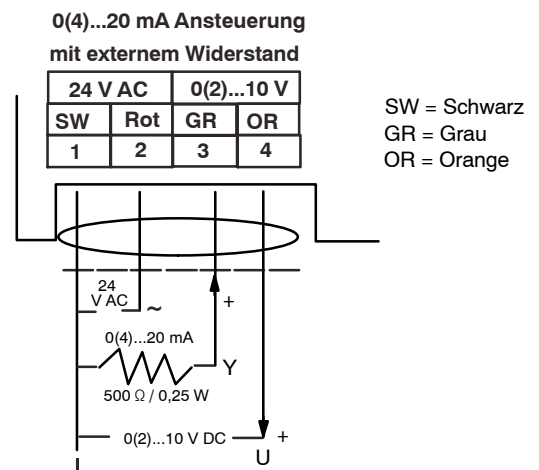
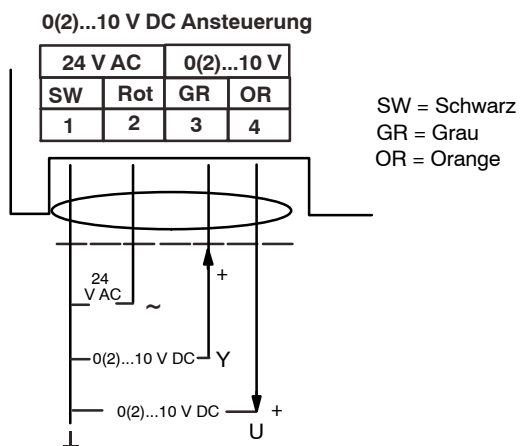
### Werkseinstellung



Um die Werkseinstellung zu ändern, müssen Sie das Gehäuse des Antriebs entfernen und die DIP-Schalter wie folgt einstellen:

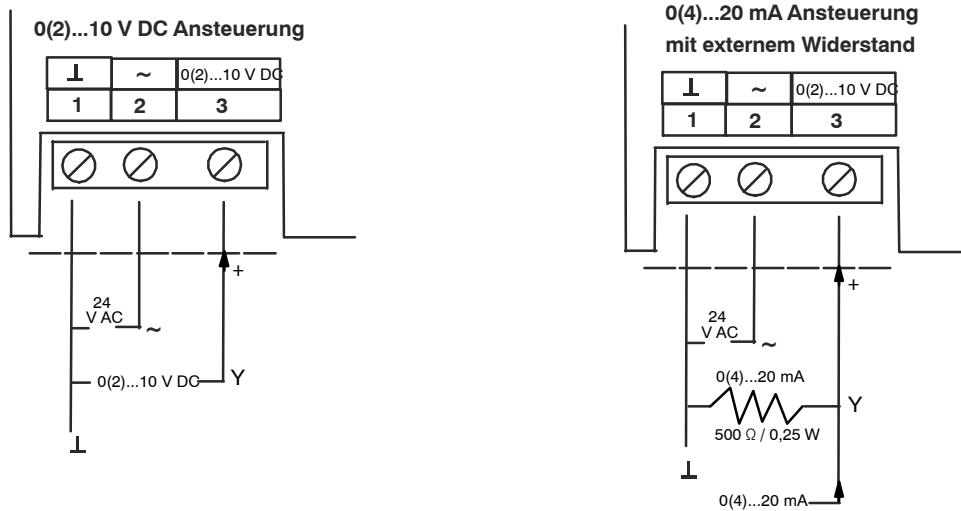

Abbildung 15:  
Einstellen der DIP-Schalter  
M9104-GGA-xS

## Stellmotoren M9102 mit 2 Nm, M9104 mit 4 Nm



Abbildung 16:  
Abmessungen (mm) des Schutzgehäuses M9000-322 für M9104 und M9102

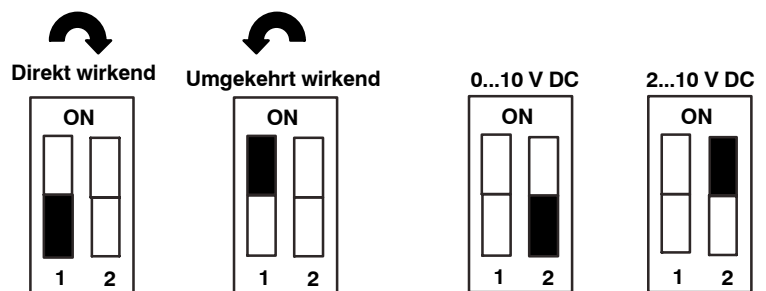
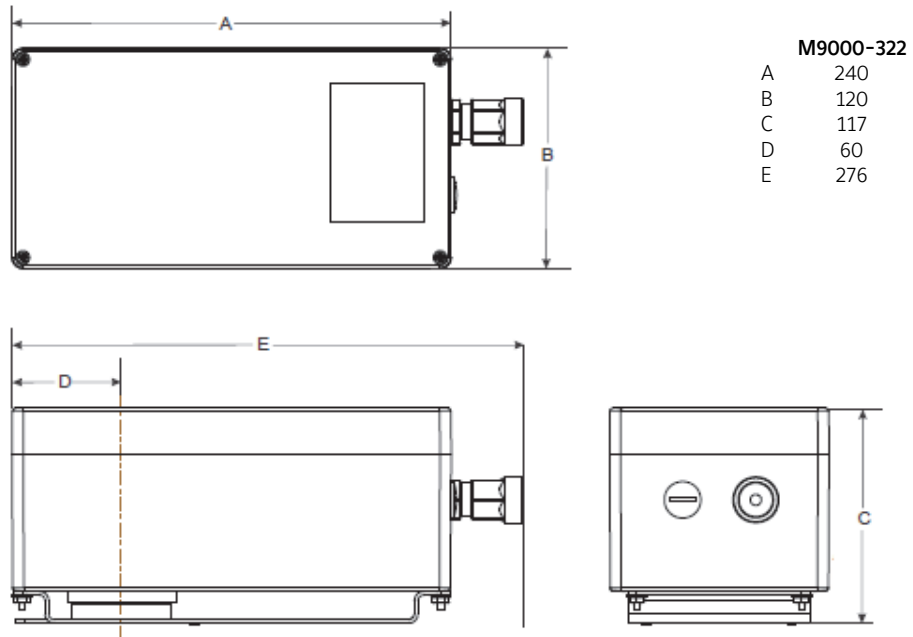
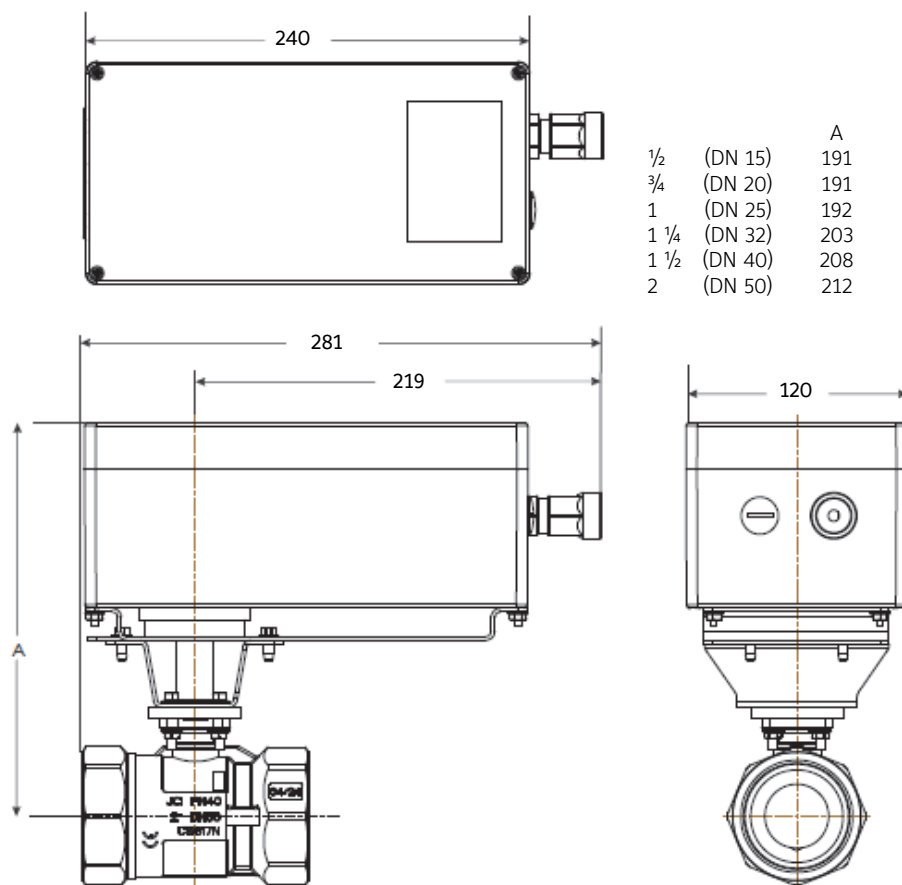

Abbildung 17:  
Abmessungen (mm) des Schutzgehäuses M9000-342  
für VA9104 (baugleich mit M9104 mit Konsole)